

GEBRUIKERSHANDLEIDING

SPITMACHINE

TYPE 25S 62/82/100/120 BM

	Type:	<input type="text" value="25 S 100 BM"/>
	Nr.:	<input type="text" value="19340"/>
Turnhoutseweg 29 5541 NV Reusel Netherlands tel.: +31 497 642433 fax: +31 497 643205	Weight:	<input type="text"/> kg
	Year:	<input type="text" value="2004"/>

imants

Landbouwmachinefabriek IMANTS B.V.
Postbus 2, 5540 AA REUSEL NL
Telefoon +31 (0)497-642433
Telefax +31 (0)497-643205

INHOUDSOPGAVE	2
1 Veiligheid	3
1.1 Verklaring pictogrammen	3
1.2 Algemene veiligheidsvoorschriften	3
1.3 Vervoer over de weg	3
1.4 Waarschuwingstickers	4
2 Leverings- en Garantievoorwaarden	4
3 Beschrijving	4
4 Ingebruikname	4
4.1 Machineaankoppeling en aftakas	4/5
4.2 Olie en vet	5
5 Bediening. Niet van toepassing !!	5
5.1 Voortzetten van de werkzaamheden na uitschakeling van de nokkenkoppeling of vervangen van de breekbouten. Niet van toepassing.	5
6 Beëindigen van de werkzaamheden en wegzetten van de machine	6
6.1 Beëindigen van de werkzaamheden	6
6.2 Wegzetten van de machine	6
7 Reinigen	6
8 Onderhoud	7
8.1 Algemeen	7
8.2 Onderhoudsschema	7
8.3 Doorsmeren	7
9 Storingstabel	7
10 Technische omschrijving	8
10.1 Technische gegevens	8

1 VEILIGHEID

1.1 Verklaring pictogrammen

(bijlage 1)

in handleiding ☞ aandachtspunt
! waarschuwing

1.2 Algemeen veiligheidsvoorschriften

- Lees, alvorens de machine in gebruik te nemen of onderhoudswerkzaamheden te verrichten, deze gebruikershandleiding aandachtig door.
- Lees de veiligheidsvoorschriften en gebruikerhandleiding betreffende het aandrijvend voertuig aandachtig door.
- Tijdens het in gebruik zijn van de machine dienen alle beschermkappen gesloten te zijn.
- Het is verboden om zich tijdens het in gebruik zijn van de machine op de machine te begeven of te bevinden.
- Laat de machine met het aandrijvend voertuig nooit onbewaakt achter.
- De machine mag alleen gebruik worden voor datgene waarvoor hij ontworpen is.
- Oneigenlijk gebruik van de machine kan gevaar opleveren voor de mens en machine.
- Waarschuwingstickers dienen te allen tijde aanwezig en zichtbaar te zijn.
- Schakel bij werkzaamheden aan de machine de aftakas uit en zet de motor van het aandrijvend voertuig af.
- Reparaties en onderhoudshandelingen mogen alleen uitgevoerd worden door gekwalificeerd geschoold personeel
- Gebruik bij onderhoud en reparatie altijd de voorgeschreven onderhoudsmiddelen en originele reserveonderdelen.
- Het is verboden om aan de machine handelingen te verrichten terwijl een ander de machine bedient.
- Het is verboden met de machine te werken wanneer deze gebreken vertoont.
- Houdt kinderen uit de buurt van de machine.
- Er mogen geen veranderingen/modificaties aan de machine doorgevoerd worden zonder schriftelijke goedkeuring van IMANTS BV.

1.3 Vervoer over de weg

- Bij vervoer over de weg dienen de volgende veiligheidsmaatregelen genomen te worden.
- Breng een verlichtingsbalk aan op de achterzijde van de spitmachine (in geval geen vaste verlichting gemonteerd is en verlichting noodzakelijk is.)
 - Monteer, indien niet aanwezig, een zwaailicht op het aandrijvend voertuig.
 - Schakel de zwaailichten in.
 - De maximum rijsnelheid bedraagt 25 km/u.
 - De bedieningsschakelaar van de hefcilinders op de trekker dient vergrendeld te zijn indien de machine achter een vierwiel trekker hangt.

1.4 Waarschuwingstickers

De waarschuwingstickers bevinden zich op de in de bijlage 2 aangegeven plaatsen.

2 LEVERINGS- EN GARANTIE VOORWAARDEN

Voor de leverings- en garantievoorwaarden wordt uitgegaan van de **METAALUNIE VOORWAARDEN**.

Aanvulling hierop zijn:

De garantie geldt uitsluitend ten aanzien van de oorspronkelijke koper en vervalt wanneer wordt vastgesteld dat een defect is veroorzaakt door onjuist en/of oneigenlijk gebruik van de machine of door gebruik van ondeugdelijke gereedschappen of hulpmiddelen. De garantie vervalt wanneer door gebruiker of in opdracht van hem door derden niet originele onderdelen zijn gemonteerd en/of veranderingen zijn doorgevoerd zonder schriftelijke toestemming vooraf van IMANTS BV.

IMANTS BV zal alle aansprakelijkheid van de hand wijzen wanneer in strijd met algemene veiligheidsvoorschriften wordt gehandeld.

3 BESCHRIJVING SPITMACHINE

Beschrijving bestaat uit een frame, waarin een roterende as met spaden is opgehangen. Deze spitas wordt door een centrale aandrijfkast aangedreven. De aftakas van de trekker drijft deze aandrijfkast aan.

In de bijlage zijn de samenstellende delen aangeven.

4 INGEBRUIKNAME

Voor het in gebruik nemen van de machine dient de gebruiker zich er van te overtuigen dat er geen zichtbare gebreken zijn.

Hierbij dient vooral gelet te worden op;

- beschadigingen aan de dragende constructie
- olielekkage van de aandrijfkast,
- ontbrekende beschermkappen, bescherming van de aftakas
- ontbrekende borgpennen

Bij gebreken met betrekking tot de veiligheid en bedrijfszekerheid van de machine, mag de machine niet in gebruik worden genomen.

4.1 Machine aankoppeling en aftakas

! Overtuig U dat de aftakas van de trekker stil staat.

Bij tweewiel trekker:

- Bevestig het koppelstuk aan de trekker, hiermee wordt ook de aandrijving gekoppeld.

Bij vierwieltrekker:

- Monteer (indien nodig) het scharnierend koppelstuk vast aan de trekker, zodanig, dat het scharnierend gedeelte in lijn loopt met de aftakas. Hang de spitmachine in het scharnierend koppelstuk en schuif tegelijkertijd de H-koppeling op de aftakas.
- Bevestig de tussenstangen aan de bovenste armen van de hef-inrichting.

4.2 Olie en vet

- Controleer het oliepeil van de aandrijfkast

! plaats de aandrijfkast horizontaal

Aan de achterkant van de aandrijfkast bevindt zich een peilplug. Het oliepeil dient minimaal tot het hart van de plug te staan. Vul, indien nodig, olie bij. (zie onderhoud)
Via de vulplug op het koppelstuk kan olie worden bijgevuld. Aan de onderzijde van de aandrijfkast bevindt zich een aftapplug.

! laat de machine nooit draaien als het oliepeil te laag is

- Smeer alle lagerpunten van de aftakas door met de vetspuit (kogellagervet). (zie onderhoud)

5 BEDIENING

! Bij het inschakelen van aftakas mogen zich geen personen in de nabijheid van de machine bevinden

- Schakel de aftakas in
- Laat de spitmachine in de grond zakken.
- Hef voor het maken van een bocht de spaden geheel uit de grond.

! **Loop nooit achter de spitmachine maar draai destuurboom naar voren of loop in de zogenaamde hondengang (geld alleen voor 2-wiel tractoren)**

! **Draag beschermende kledij en schoeisel.**

5.1 Niet van toepassing !!

6 BEEINDIGEN VAN DE WERKZAAM HEDEN EN HET WEGZETTEN VAN DE SPITMACHINE.

6.1 Beëindigen van de werkzaamheden

- Hef de machine al draaiende geheel uit de grond.
- Schakel de aftakas uit.

- ! Monteer voor vervoer over de weg de in hoofdstuk 1.3 beschreven veiligheidsvoorzieningen.

- Neem de veiligheidsvoorschriften in acht.

6.2 Wegzetten van de machine

- ! Plaats de machine op de bok, op een daarvoor geschikte vlakke stabiele ondergrond .

- Monteer bok met de bijbehorende borgpennen.
- Maak het koppelstuk los en ontkoppel de machine van de trekker.
- Verwijder de aftakas of de bus van de trekker.

- ☞ Plaats de borgpennen en bouten terug in het koppelstuk van de machine.

7 REINIGEN

- ! Richt de hogedrukreiniger nooit rechtstreeks op de lagerafdichtingen.

- ! Na het reinigen van de machine dienen alle smeernippels doorgesmeerd te worden. (zie onderhoud, 9.4)

- ! Het gebruik van agressieve reinigingsmiddelen of oplosmiddelen is niet toegestaan.

- ! Het is niet toegestaan de machine in te schakelen tijdens of gedurende het reinigen hiervan.

- Reinig de waarschuwingsstickers en typeplaatje regelmatig en vervang ze indien nodig.

8 ONDERHOUD

8.1 Algemeen

In dit hoofdstuk worden onderhoudswerkzaamheden beschreven die door geschoold gekwalificeerd personeel volgens het onderhoudsschema uitgevoerd dienen te worden. Deze werkzaamheden zijn noodzakelijk om een zo optimaal mogelijk functioneren te garanderen. Ze zijn essentieel voor het behoud, de betrouwbaarheid en de levensduur van de machine.

- Neem bij onderhoudswerkzaamheden en storingen die niet in deze handleiding beschreven zijn contact op met de leverancier / fabrikant.
- Storingen dienen tenzij anders vermeld door gekwalificeerd personeel onderzocht en verholpen te worden.
- Opvang, opslag en afvoeren van smeermiddelen dient te gebeuren volgens de geldende wettelijke bepalingen.

8.2 Onderhoudsschema

Dagelijks

- Controleren
- frame, compleetheid
 - bevestigingsbouten, met name van de spadebeugels
 - stickers
 - ingevangen kabels etc. rond de spitas

- Doorsmeren
- smeernippels
 - aftakas

Elke 100 bedrijfsuren

- Controleren
- oliepeil aandrijfkast
 - olie lekkage aandrijfkast
 - slijtage spadebladen

8.3 Doorsmeren

- Smeer de aangegeven smeernippels met kleine hoeveelheden vet. Verwijder het uitgestreden vet (opvangen, afvoeren). (bijlage 5)
- Oliepeil aandrijfkast. Eventueel bijvullen met olie Spartan EP 320.

9 STORINGSTABEL

Storing	Oorzaak	Oplossing
Afdichting aandrijfkast Lekt	Afdichting is versleten	Afdichting vervangen
Spitas draait niet	* Aandrijfkast kapot	Aandrijfkast repareren of vervangen
Hefinrichting werkt niet	Defect hydraulisch systeem Trekker	Zie gebruikershandleiding trekker

10 TECHNISCHE OMSCHRIJVING

10.1 Technische gegevens	62	82	100	120
Afmetingen				
Afmetingen : breedte machine	65cm	85 cm	105 cm	125 cm
: lengte machine	95 cm	95 cm	95 cm	95 cm
Gewicht				
Gewicht :	95 kg	105 kg	115 kg	130 kg
Aantal spittrondsels :				
Werkdiepte :	4 stuks	4 stuks	4 stuks	6 stuks
Werkbreedte :	15-25 cm	15-25 cm	15-25 cm	15-25 cm
	62 cm	82cm	100 cm	120 cm
Benodigd vermogen :				
Pk/KW	8/16	12/9	15/11	18/13
Rijsnelheid (afhankelijk van werkdiepte en grondsoort) :				
	0.3-1.5 km/uur			
Toerental aftakas :	600 -900 omw./min.			

OVEREENKOMSTIGHEIDSVERKLARING (CONFORMITEITSVERKLARING)

Wij **imants** B.V. Landbouwmachinefabriek gevestigd aan de Turnhoutseweg 29,
5541 NV te Reusel,
verklaren geheel onder eigen verantwoordelijkheid, dat het product;

Soort machine: spitmachine

Type machine: 25 S 100 BM

Serienummer: 19340

Bouwjaar: 2004

waarop deze verklaring betrekking heeft, in overeenstemming is met de volgende norm(en) of ander(e) normatie(f)(ve) document (en); machinerichtlijn van 14 juni 1989 (89/392/EEG) gewijzigd op 20 juni 1991 (91/368/EEG), volgens de bepaling van de machinerichtlijn.

Reusel, juli 2004

Imants B.V.

IMANTS B.V.
P.O. Box 2, 5540 AA Reusel
The Netherlands
+31(0)497-642433
www.imants.com

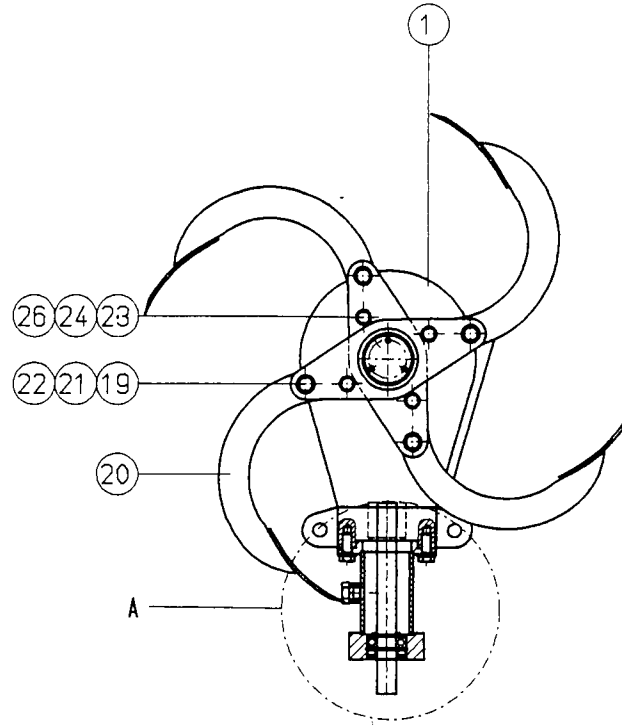
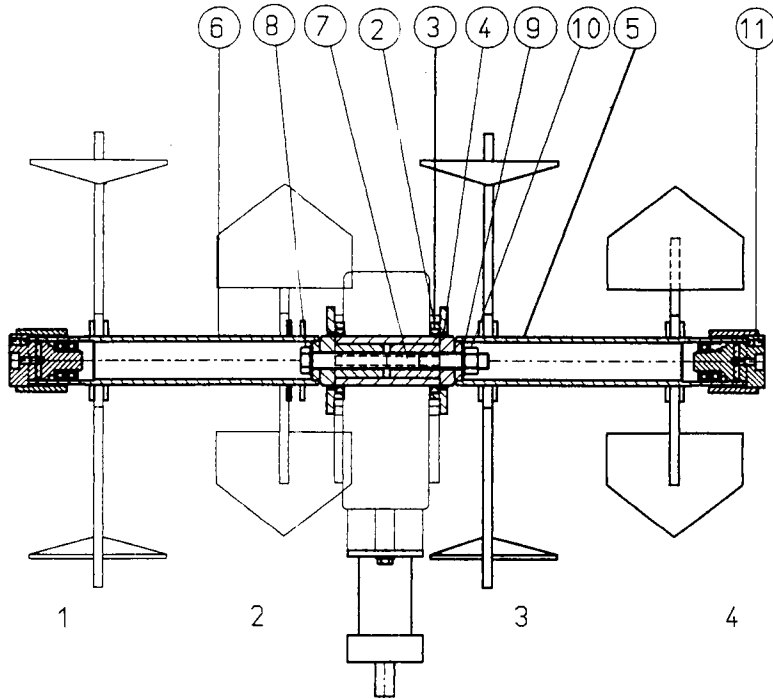

SPITVOLGORDE: 1-3-2-4

AFTAKAS LINKSOMDRAAIEND AANDRIJFKAST ZOALS GETEKEND DEKSEL ONDER
 AFTAKAS RECHTSOMDRAAIEND AANDRIJFKAST ANDERSOM MONTEREN DEKSEL BOVEN
 PLUGGEN AANDRIJFKAST VERVANGEN DOOR STALEN

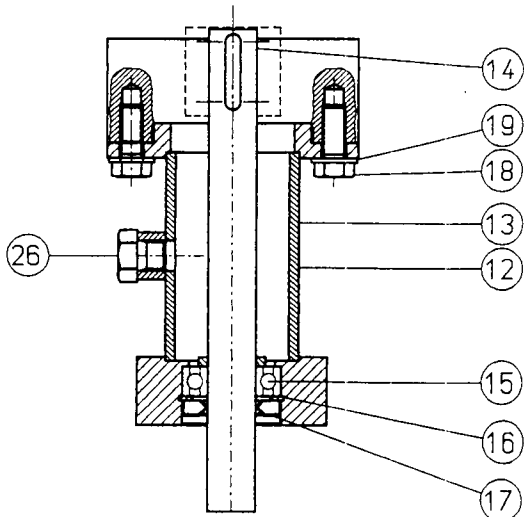

DETAIL A

26	1	Plug	M16x1.5	10	1	Moer	M20 Kl. 8 elvz.		
25	8	Moer	M10 Kl. 8 elvz.	9	2	Sluitring	M20		
24	8	Veerring	M10 elvz.	8	1	Zeskant bout	M20x240 8.8 elvz.		
23	8	Zeskant bout	M10x40 8.8 elvz.	7	2	Inlegspie	12x8 L=60		
22	8	Moer	M12 Kl. 8 elvz.	6	081-004	1	Spitas rechts	Kompleet	
21	8	Zeskant bout	M12x40 8.8 elvz.	5	081-002	1	Spitas links	Kompleet	
20	081-005	8	Spadebeugel	4		2	Vuilafstrijker	65x75x10/7	
19		10	Veerring	3		2	Oliekeerring met stoflip	65x85x12CC	
18		2	Zeskant bout	2	080-008	2	Flens aan kast		
17		1	Oliekeerring met stoflip	1		1	Aandrijfkast BERMA RT200	RT20045(Kramp)	
16		1	Huisborgring						
15		1	Kogellager						
14		1	Inlegspie						
13	080-014	1	Verlengas						
12	080-009	1	Koppelstuk						
11	016-003	2	Lagering						
Pos.	Tek. nr.	Aantal	Benaming	Materiaal	Pos.	Tek. nr.	Aantal	Benaming	Materiaal
				Benaming: SPITGEDEELTE KOMPLEET 25S100BM				Tolerantie maat hoek	
				Materiaal:				mm.	
				Landbouwmachinefabriek				Get: J.V.P.	
				IMANTS B.V.				Datum: 14-10-98	
				Reusel				Aantal: 1	
				Schaal: 1:5				Teknr. 081-001	

